

# GROBSIEBK8e - 3(2 1/2) DECK

4 FRAKTIONEN



# ABMESSUNGEN:

## BETRIEB:

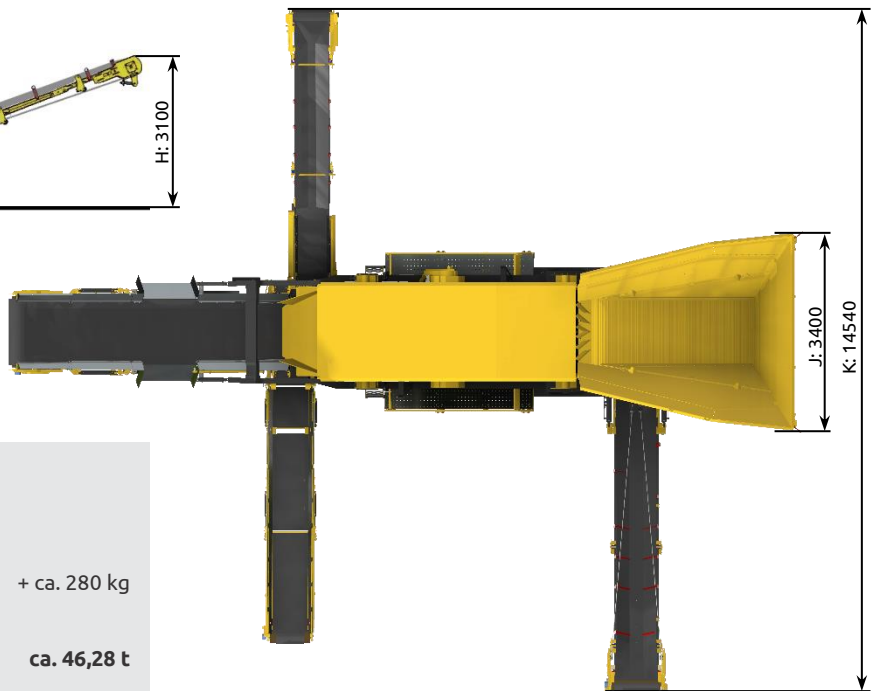
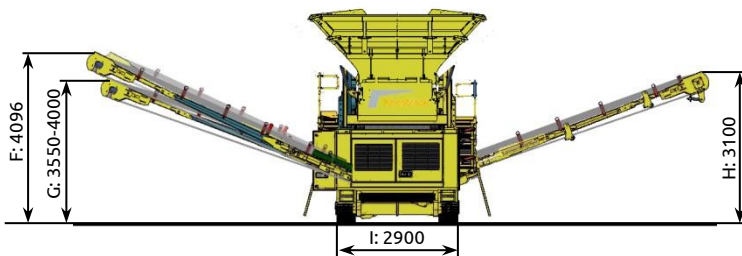
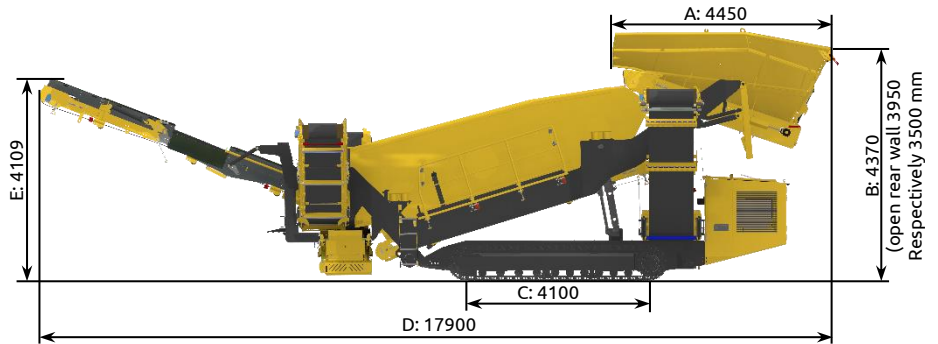

**Gewicht: ca. 46 t (ohne Optionen)**

Gewicht Optionen:  
Begehung - rechts + ca. 280 kg

**Gesamtgewicht mit Optionen: ca. 46,28 t**

Transportbreite mit Haldenförderband LSL 1000 mm: 3.000 mm

## TRANSPORT:

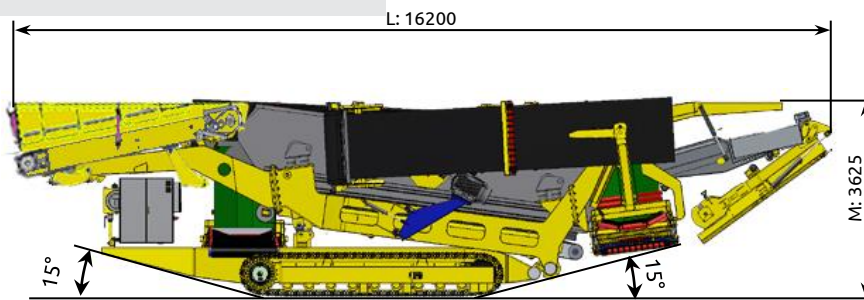

**HINWEIS:** Alle Bilder können Optionen zeigen, die nicht im Lieferumfang enthalten sind.

A	B	C	D	E	F	G	H	I	J	K	L	M
4450	4370	4100	17900	4109	4096	4000	3100	2900	3400	14540	16200	3625

## TECHNISCHE SPEZIFIKATION

### 1) AUFGABEBUNKER

- Inhalt	10 m <sup>3</sup> ; mit Bunkerwanderhöhung p/n 613060: 13 m <sup>3</sup>
- Design	verschleißfester Stahl HB 450
- Aufgabehöhe	min. 3.500 mm
- Aufgabebreite	3.400 mm
- seitliche Aufgabelänge	4.400 mm
- Bunkerwände	Alle drei Bunkerwände sind hydraulisch klappbar

### 2) PLATTENBANDAUFGEBER

- Modell	14 APR 200-01-00; p/n X108356
- Achsabstand	3.560 mm
- Plattenbreite	1.600 mm
- Tragschienen	6 Reihen - für Aufgabegrößen bis 1000 mm
- Antrieb	Hydraulikmotor 125 ccm mit Getriebe i=38,7; 11 kW
- regelbare Geschwindigkeit	0 - 8,3 m/min (0,14 m/s) mit Schieber 40 l/min 0 - 13,5 m/min (0,22 m/s) mit Schieber 65 l/min
- Leistung – Standard	bis 600 t/h
- Leistung – optional	Tandemantrieb p/n X114058 bis zu 1.000 t/h 2 Stk. Hydraulikmotore 80 ccm; Geschwindigkeit: 0-13 (21) m/min

### 3) 3-DECK SIEB

- Modell	p/n X103891
- Länge x Breite	6.000 mm x 2.000 mm
- effektive Siebfläche	Oberdeck 4,5 m <sup>2</sup> zur Trennung der Grobfraktion Mitteldeck 12 m <sup>2</sup> zur Trennung der Mittelfraktion Unterdeck 12 m <sup>2</sup> zur Trennung der Feinfraktion (optional: Spannwellensieb)
- Oberdeck Siebbeläge	2 Stk. quergespannt
- Mitteldeck Siebbeläge	6 Stk. quergespannt
- Unterdeck Siebbeläge	6 Stk. quergespannt
- Siebneigungen	2 Positionen: OD: 13,5°/15°; UD: 15°/16,5°
- Antrieb	2 Stk. Hydraulikmotore 30 kW; (mit verstellbaren Unwuchtgewichten)
- Begehung	links, hydraulisch klappbar; optional auch rechts möglich

### 4) FÖRDERBAND UNTER DEM SIEB

- Modell	12 USC 200-00; p/n X105672
- Länge	6.200 mm
- Breite	1.800 mm
- Antrieb	E-Trommelmotor – 5,5 kW; 0,8 m/s
- Gurtqualität	EP 400/3 4+2

### 5) HAUPTAUSTRAGSBAND

- Modell	12 MCL 100-00; p/n 618100
- Länge / Breite	6.750 mm / 1.500 mm
- Antrieb	E-Trommelmotor – 7,5 kW; 1,1 m/s
- Gurtqualität	EP 800/5 8+2 Grad Y
- Transport	hydraulisch klappbar
- Neigung	10° - 20° über Spindeln mechanisch einstellbar (optional hydraulisch)
- Haldenvolumen	ca. 210 t ( $\gamma=1,7$ ; 37° Schüttwinkel)

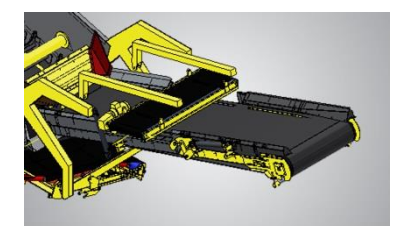
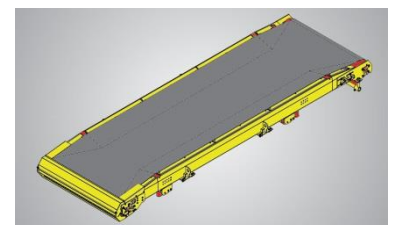
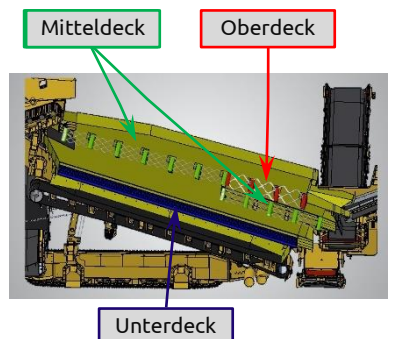
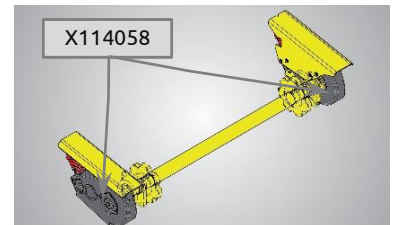
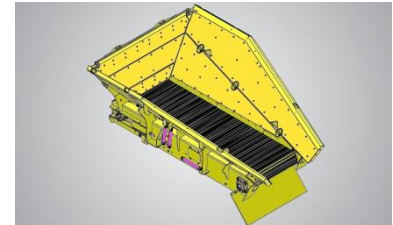

## TECHNISCHE SPEZIFIKATION

### 6) HALDENFÖRDERBAND LINKS (FEINFRAKTION)

- Modell	12 LSL 300-00; p/n X104090
- Länge	9.200 mm
- Breite	1.000 mm
- Antrieb	E-Trommelmotor – 11 kW; 1,9 m/s
- Gurtqualität	EP 400/3 4+2
- Transport	hydraulisch klappbar
- Haldenvolumen	ca. 210 t ( $\gamma=1,7$ ; 37° Schüttwinkel)

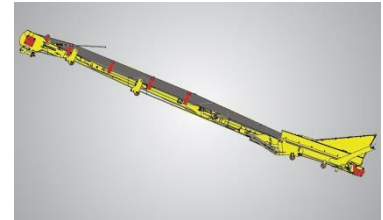

### 7) HALDENFÖRDERBAND RECHTS (MITTELFRAKTION)

- Modell	15 RSL 100-00; p/n X107350
- Länge	8.280 mm
- Breite	800 mm
- Antrieb	5,5 kW E-Trommelmotor (Option: Frequenzumformer, schaltbar von RSL auf LSL)
- Bandgeschwindigkeit	1,3 m/s
- Neigung	21°
- Gurtqualität	EP 400/3 4,2
- Transport	hydraulisch klappbar
- Haldenvolumen	ca. 100 t; ( $\gamma=1,7$ ; 37° Schüttwinkel)



### 8) HALDENFÖRDERBAND LINKS (MITTELFRAKTION - GROB)

- Modell	15 LSB 100-00; p/n X106841
- Länge	8.500 mm
- Breite	800 mm
- Antrieb	E-Trommelmotor – 7,5 kW; 1,7 m/s (Optional: Frequenzumformer, entweder für LSC oder MCL; nicht für beide)
- Neigung	20° bis 25°
- Gurtqualität	XE 400/3 4+2 Chevron B=615 H=32 mm
- Transport	hydraulisch klappbar
- Haldenvolumen	ca. 200 t ( $\gamma=1,7$ ; 37° Schüttwinkel)



### 9) RAUPENFAHRGESTELL

- Modell	12 TRA-200-00; p/n X107786
- Länge	4.100 mm
- Raupenbreite	500 mm
- Gesamte Breite	2.920 mm
- 2 Geschwindigkeiten	0,53 km/h und 0,91 km/h (mit Schieber 65 l) 0,8 km/h und 1,4 km/h (mit Schieber 100 l)
- Antrieb	Hydraulischer Axialkolbenmotor und Planetengetriebe





## TECHNISCHE SPEZIFIKATION

### 10) MOTOREINHEIT

- Modell	K8E- ENU	
- Dieselmotortyp	a) VOLVO TAD571VE; 4 Zylinder b) VOLVO TAD552VE	p/n 141049 p/n 1036523A
	(nur auf spezielle Anfrage!)	<b>Latest technology</b>
- Emissionen	a) Tier 4f; EU STAGE IV; SCR (AdBlue) b) Tier 3; EU STAGE IIIA	
- Leistung nach ISO 14396	a) 126 kW / 1.500 U/min; 129 kW / 1.800 U/min b) 141 kW / 1.500 U/min; 160 kW / 1.800 U/min	
- Max. Drehmoment	a) 810 Nm bei 1.500 U/min b) 910 Nm bei 1.500 U/min	
- Motordrehzahl	1.500 U/min - geringe Motordrehzahl für weniger Treibstoffverbrauch	
- Bohrung / Hub	110 mm / 135 mm	
- Hubraum	5.130 cm <sup>3</sup>	
- Spannung	24 Volt	
- Batterie	700 Ah	
- Elektrischer Starter	24 Volt, 5,5 kW	
- Generator	28 Volt, 110 A	
- Motorsystem	4-Takt Dieselmotor, Direkteinspritzung, turbogeladen	
- Kühlung	wassergekühlt	
- Ventilator	550 Durchmesser	
- Luftfilter	Trockene Luftreinigung mit Syclone Vorreinigung und primäre Sicherheitselemente	
- Treibstofftank	350 Liter	
- Vorfilter	mit Wasserabscheider	
- Treibstoffcode	nach EN 590	
- Verbrauch	a) 200 g/kWh bei 1.500 U/min 203 g/kWh bei 1.800 U/min b) 220g/kWh bei 1.500 U/min 228 g/kWh bei 1.800 U/min	
- Generator zum Antrieb der elektrischen Komponenten	ECP 34-3L/4A; 160 kVA	
- Antrieb	a) Motor → Generator für alle elektrischen Betriebskomponenten inkludiert: b) E-Motor 45 kW für Hydraulikpumpen für Plattenbandaufgeber, SCR, Hydraulikzylinder und Raupenfahrwerk	
- Plug out	16 A; 400 V; 50 Hz; 3 Phasen + 16 A; 220 V; 50 Hz Optional sind andere Plug-out Anschlüsse möglich	

#### ACHTUNG

*Wenn Dieselfilter, die nicht original von KEESTRACK stammen, benutzt werden, erlischt die Garantie!!*

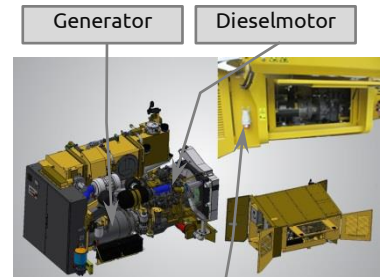

150 A; 400 V; 50 Hz; 3 Phasen  
Steckdose für externe Energiezufuhr (plug-in)



Luftfilter für Generator

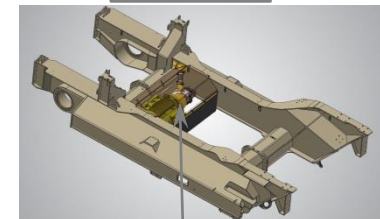

E-Motor mit Hydraulikpumpe

## TECHNISCHE SPEZIFIKATION

### 11) HYDRAULIK

Hydraulikhauptpumpe	variabler Durchfluss, Schwenkpumpe, load sense, offener Kreislauf 75 cc
Max. Durchfluss	112 + 150 = 262 l/min
Max. Druck	265 bar
Pumpenregulation	Servo Hydraulik, load sense Regelung, Druckkompensation, Durchflusskompensation, automatischer Durchflussoptimierer
Hydraulikpumpe II	konstanter Durchfluss 100 cc Zahnradpumpe (für SCR)
Hydrauliktank	560 l
Hydraulikölfilter	1 Volldurchfluss Filter in der Rückleitung mit integriertem Feinfilter (10 µm)
Hydraulikölkühler	Integrierter Kompaktkühler, mit Wasser und Luftkühlungspaket
Hydraulikventile	PVG 32 proportional, 6-reihige Gruppe

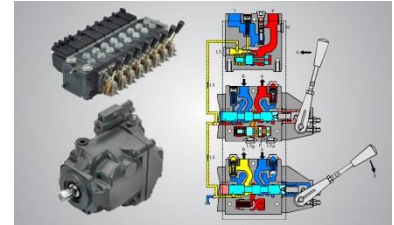

**Mit „Load sense“ Hydraulikpumpen ist der Kraftstoffverbrauch ca. 20-25 % geringer als mit herkömmlichen Hydraulikpumpensystemen.**

### 12) STEUERUNG

- Typ	PLC – IP 67; staub- und vibrationsfest	p/n 103485
- Display	LCD Display 4,3"	
- Bedienung	Steuerpult	
- Steuerung	Kabelfernsteuerung; oder optional Funkfernsteuerung (siehe Liste Optionen)	
- Temperaturkontrolle Hydrauliköl	> 83° C Hitzeschutz; Zuerst stoppt der Aufgeber, dann Motorstillstand	
- Diesel Füllstandsanzeige	Zuerst Warnung Füllstand niedrig, dann stoppt der Aufgeber, zuletzt Motorstillstand	
- Kaltstartschutz	Unter 0° C ist ein Vorwärmen erforderlich	
- Drehzahlsensor Sieb	Inkludiert	



## TECHNISCHE SPEZIFIKATION - OPTIONEN

### 13) MAGNETABSCHIEDER für MCL p/n X110388 Neodym

- Modell	12 MAG F 101-00
- Länge	2.200 mm
- Breite	850 mm
- Magnetstärke	400 GAUSS bei 300 mm Abstand
- Magnetabmessungen	1.700 x 750 mm
- Geschwindigkeit	2,5 m/s
- Antrieb	E-Getriebemotor 5,5 kW
- höhenverstellbar	hydraulisch
- Gewicht	1.583 kg
- Transport	muss demontiert werden

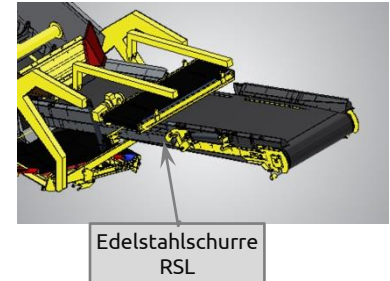

### 14) FERNSTEUERUNG – Level 2

- Bestell-Nr.	Fernsteuerung 103162 Aufkleber 101464
- Funktionen	<ul style="list-style-type: none"> <li>- Raupen vorwärts / rückwärts proportional mit automatischer Geschwindigkeitseinstellung</li> <li>- Hauptaustragsförderband Start / Stopp und + / -</li> <li>- Austragsband MCL Start / Stopp und + / -</li> <li>- Plattenbandaufgeber Start / Stopp und + / -</li> <li>- Automatik Start / Stopp</li> <li>- Maschinen-Stopp-Taster (blau)</li> <li>- Display</li> </ul>



### 15) ARBEITSBELEUCHTUNG

- Lichtmast mit 4 Lampen	p/n 701006 LED Licht 12-24V DC; 45 W pro Lampe: jeweils 9 Stk. LED's (p/n 205147) 4500 Lumen
- Schutzgrad	IP69K
- Gewicht	9 kg

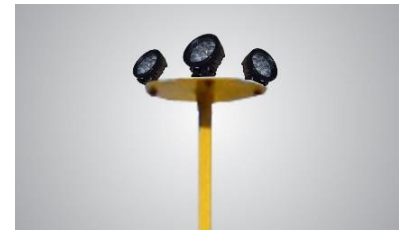

### 16) TREIBSTOFFFÜLLPUMPE p/n 701030

- mit Automatik Stopp	p/n 701030
- Gewicht	10 kg
- Modell	F 80-24-1"
- Durchsatz	80 l/min
- Filter	3 micron mit wasserabsorbierendem Medium
- Saugschlauch	¾" 1,5 m lang
- Antrieb	integrierte Elektrik 24 V DC

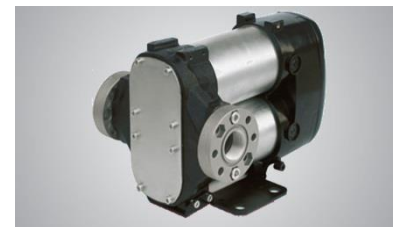

### 17) BEGEHUNG ENTLANG DES SIEBS p/n X107670 and X107722

- p/n X107670 (Standard)	links, hydraulisch klappbar
- p/n X107722 (Option)	rechts, hydraulisch klappbar
- Gewicht	p/n X107670: 228 kg p/n X107722: 228 kg



## TECHNISCHE SPEZIFIKATION - OPTIONEN

### 18) HANDSORTIERSTATION AM MCL

- Handsortierstation Um Plastik und Holzstücke aus dem Material zu entfernen
- Verfügbare Teile
  - p/n 610429: links und rechts; 260 kg
  - p/n 610427: rechts; 130 kg
  - p/n 610428: links; 130 kg
  - p/n 615671: Vorbereitung Handsortierstation

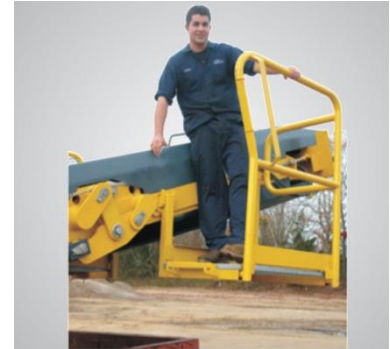

### 19) UMTS MODEM MIT GPS DATENTRANSFERSYSTEM „KEESTRACKER“ (ohne SIM Karte) p/n 102971

- Functionen
  - WEB Portal: Die Position der Maschine kann in Google Maps angezeigt werden, ein Geo-Zaun kann generiert werden.

**NUR FÜR HÄNDLER:**

- Echtzeitzugang zum Dieselmotor
- Parameter der Komponenten und Alarmer

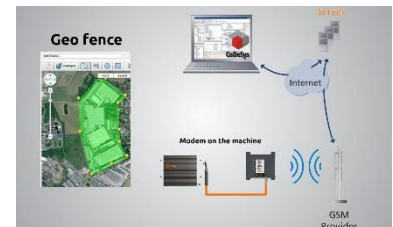

### ÜBERTRAGUNG DER MASCHINENDATEN ÜBER DEN „KEESTRACKER“

Der Käufer überträgt keine personenbezogenen Daten an KEESTRACK. Als Teil dieses Services erhält KEESTRACK folgende Daten über die Maschinen über den „Keestracker“ – das Verfolgungs- und Steuerungssystem der Maschine:

- Standortdaten der Maschine
- Maschinennutzungsdaten (zB Leistung des Motors und andere Funktionen)

Der Käufer erkennt an, dass diese Daten keine vertraulichen Geschäftsinformationen des Käufers darstellen. Der Käufer erteilt seine ausdrückliche Zustimmung zu dieser Datenerhebung und ergreift entsprechende technische und organisatorische Maßnahmen, um sicherzustellen, dass natürliche Personen durch diese mechanischen Daten nicht identifiziert werden können.

Der Käufer erkennt auch ausdrücklich an, dass diese Informationen für KEESTRACK kostenlos zur Verfügung gestellt werden, um die von KEESTRACK angebotenen Dienstleistungen zu erbringen und seine Dienstleistungen und / oder Produkte anzupassen oder zu verbessern.



## TECHNISCHE SPEZIFIKATION - OPTIONEN

### 20) OPTIONEN zu STANDARD BUNKER

**BUNKERERHÖHUNGEN** beide Seiten H=450 mm + hinten H=600 mm;  
 - links + rechts + Rückseite p/n 619310; ca. + 1.080 kg  
 - mit Frontklappe p/n 619320; ca. + 1.440 kg  
 - Bunkervolumen 13 m<sup>3</sup>

**ECKERHÖHUNGEN** rechts, links und Rückwand  
 p/n 619305; + 592 kg  
 - Bunkervolumen 11 m<sup>3</sup>

**BUNKERVERSCHLEISS-AUSKLEIDUNG** Verschleißauskleidung HB 450  
 s=8 mm oben und unten

**SCHWERLASTBUNKERWAND** p/n 613114; + 641 kg  
**s=15 mm** p/n 611265; + 1.800 kg  
 für Materialgrößen bis 1000 mm

### 21) AUFGABEBUNKER mit DOSIERBAND; p/n X109695

- Inhalt 13 m<sup>3</sup>  
 - Design verschleißfester Stahl HB 450; s=8mm  
 - Aufgabehöhe min. 3.500 mm  
 - Aufgabebreite 4.900 mm  
 - seitliche Aufgabelänge 4.950 mm  
 - Bunkerwände mechanisch klappbar

**DOSIERBAND** 14 BFS 200-00  
 - regelbare Geschwindigkeit 0 - 10 m/min  
 - Achsabstand 4.400 mm  
 - Bandbreite 1.500 mm  
 - Fördergurt EP 800/4 8+2 AA  
 - Antrieb Hydraulikmotor 125 ccm; 8 kW;  
 0 - 10 m/min (0,17 m/s)  
 - Leistung 600 t/h  
 - Transport um 700 mm länger  
 - Gewicht - 1.662 kg

### 22) DOSIERBAND ohne AUFGABEBUNKER

- Modell 12 BFR 100-00 (p/n 618050)  
 - Achsabstand 6.300 mm  
 - Bandbreite 1.500 mm  
 - Antrieb E-Trommelmotor 7,5 kW mit Frequenzumformer  
 - Bandgeschwindigkeit 0,65 m/s (39 m/min) bei 50 Hz;  
 max. 62 m/min bei 80 Hz  
 - Förderbandgurt EP 500/5-8+2  
 - Aufgabebereich mit Trampolin  
 - Aufgabelistung 600 t/h  
 - Transport hydraulisch klappbar  
 - Bunkermaterial Edelstahl, s=6mm  
 - Aufgabehöhe 3.270 mm  
 - Höhe unter dem Magnet 4.670 mm  
 - Aufgabebreite 2.500 mm  
 - Gewicht - 5.436 kg

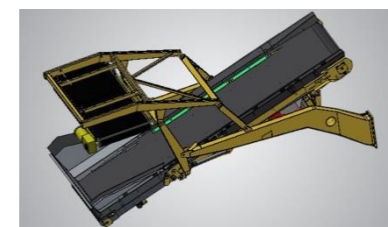
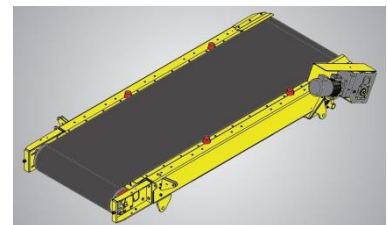
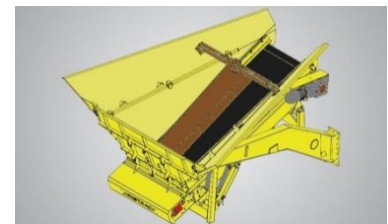
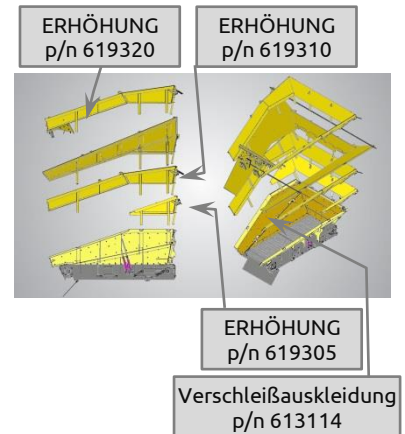

## TECHNISCHE SPEZIFIKATION - OPTIONEN

### 23) MAGNETABSCHIEDER Neodym (NUR mit Dosierband ohne Aufgabebunker p/n 618050)

- Modell	12 MAG B 100-00 (p/n 620540)
- Länge	2.715 mm
- Breite	1.200 mm
- Magnetstärke	400 GAUSS bei 300 mm Abstand
- Magnetabmessungen	1.700 x 1.050 mm
- Geschwindigkeit	2,5 m/s
- Antrieb	E-Getriebemotor 5,5 kW
- höhenverstellbar	hydraulisch
- Gewicht	2.550 kg

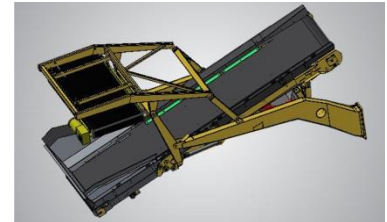

## TECHNISCHE SPEZIFIKATION – SIEBBELÄGE

### 01) OBERDECK und UNTERDECK - KREISSCHWINGER

**GEWEBTE DRAHTMASCHEN**  
**OBERDECK ERSTER TEIL und**  
**MITTELDECK**  
**(MITTELFRAKTION) /**  
**UNTERDECK**

p/n	Abmessungen	Material
202957	10 x 10 x 2,5 mm	Federstahl
202996	10 x 10 x 2,5 mm	Edelstahl
202956	20 x 20 x 4 mm	Federstahl
202966	20 x 20 x 6 mm	Federstahl
202936	25 x 25 x 6 mm	Federstahl
202954	26 x 26 x 5 mm	Federstahl
202919	30 x 30 x 6mm	Federstahl
202965	50 x 50 x 8 mm	Federstahl



**GEWEBTE DRAHTMASCHEN**  
**OBERDECK ZWEITER TEIL**  
**(MITTELFRAKTION - GROB)**

p/n	Abmessungen	Material
202955	18 x 18 x 4 mm	Federstahl

**SERPA DIAMOND**  
**HARFENSIEBE**  
**ODECK ERSTER TEIL und**  
**MITTELDECK**  
**(MITTELFRAKTION) /**  
**UNTERDECK**

p/n	Abmessungen	Material
202920	6 x 6 x 2 mm	Edelstahl
202967	10 x 10 x 3 mm	Edelstahl
202967B	10 x 10 x 3 mm	Federstahl

mit PU-Verbindungen  
 bei 200 mm Abstand

Vorteile:

- hoher Prozentsatz der offenen Siebfläche
- weniger Verstopfungsgefahr

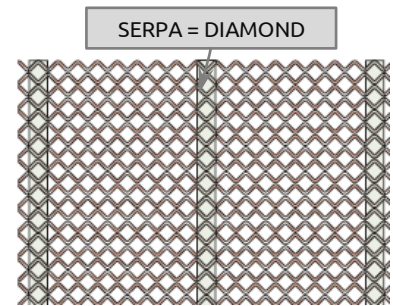

**POLYURETHAN DECK (PU)**  
**FLEXO-TEC;**  
**OBERDECK ERSTER TEIL und**  
**MITTELDECK**  
**(MITTELFRAKTION) /**  
**UNTERDECK**

p/n	Abmessungen	Material
202905	25 x 25 H=40 mm	PU
202958	30 x 30 H=40 mm	PU
207021	40 x 40 H=40 mm	PU
106022	45 x 45 H=40 mm	PU
207049	50 x 50 H=40 mm	PU
202917	60 x 60 H=40 mm	PU
202918	65 x 65 H=40mm	PU
202909	75 x 75 H=40 mm	PU
202959	90 x 90 H=40 mm	PU

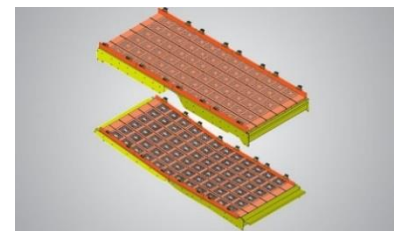

**POLYURETHAN DECK (PU)**  
**WS 85;**  
**OBERDECK ERSTER TEIL und**  
**MITTELDECK**  
**(MITTELFRAKTION) /**  
**UNTERDECK**

p/n	Abmessungen	Material
202893	24 x 24 H=30 mm	PU

## TECHNISCHE SPEZIFIKATION – SIEBBELÄGE

### 02) UNTERDECK – SPANNWELLENSIEB (FLIP FLOW)

POLYURETHAN DECK (PU)  
UNTERDECK

p/n	mm	Hinweis
207054	8 x 2 mm	
207053	3 x 3 mm	
106040	5 x 5 mm	
202894	8 x 5 mm	
202960	24 x 5 mm	
106031	12 x 6 mm	
202911	40 x 6 mm	
207054	8 x 2 x 2 mm	
202906	10 x 10 x 4 mm	
202910	30 x 10 mm	
202962	12 x 12 x 5 mm	
207055	16 x 5 x 3 mm	+14 x 4,5 x 3 mm
207056	24 x 3 x 3 mm	+10 x 3 x 3 mm
207057	24 x 12 x 4 mm	
207058	25 x 7 x 5 mm	

